

## Małpi gaj S833.1

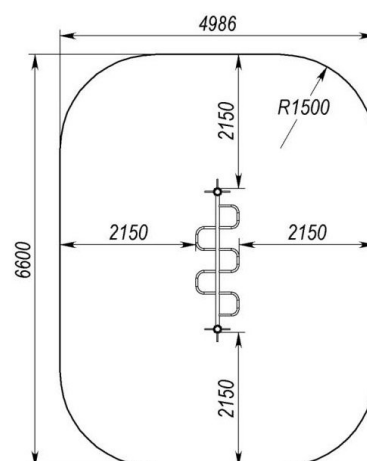
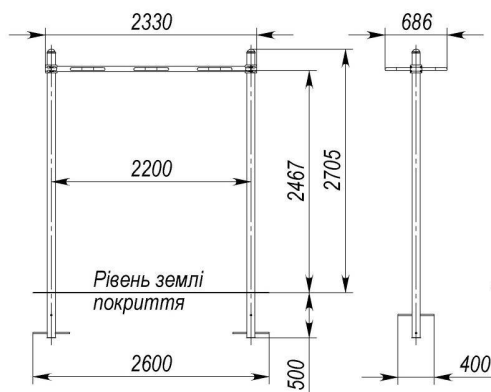
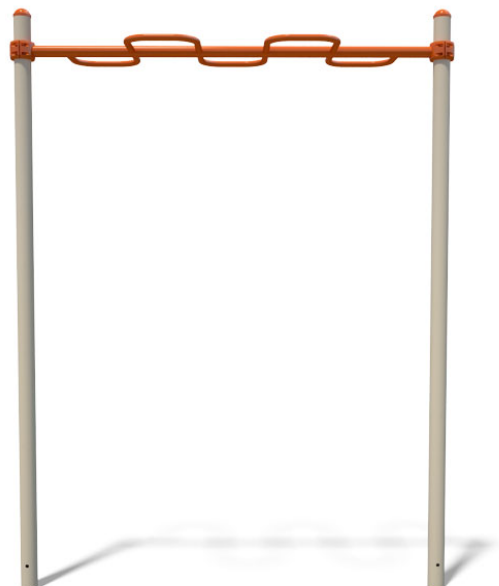

Maksymalna nośność urządzenia:	100 kg
Wymiary urządzenia (DxSxW):	2330x686x2705 mm
Strefa bezpieczeństwa:	4986x6600 mm
Wysokość swobodnego upadku:	2500 mm
Masa urządzenia:	82 kg

**Sposób użycia:** Uchwycić się rękami za poprzeczkę. Kolejnie zmieniać rece na poprzeczkach zaczynając od dowolnej strony w kierunku do przeciwnej strony urządzenia.

**Wiek ćwiczącego:** Sprzęt przeznaczony dla młodzieży i dorosłych o wzroście powyżej 140 cm

**Specyfikacje techniczne:** Rura śr. 89.9 mm i grubości 4mm;

Pozostałe rury o śr. 32 mm i gr. 2,8 mm;

Zakończenia rur i śrub zabezpieczone zaślepkami z tworzywa

Wszystkie elementy stalowe zostały zabezpieczone antykorozyjnie poprzez malowanie farbami proszkowymi (dostępne również w wersji ocynkowanej).

**Kolorystyka urządzeń:** kolor dowolny wg palety RAL

**Montaż:** Urządzenie osadzone w betonie za pomocą kotwy stalowej

**Okres gwarancji:** 24 m-ce (nie dotyczy zużycia eksploatacyjnego)

**Zgodność z normą:** EN 16630: 2015-06

