

Zestaw gimnastyczny "Pajęczyna" S766

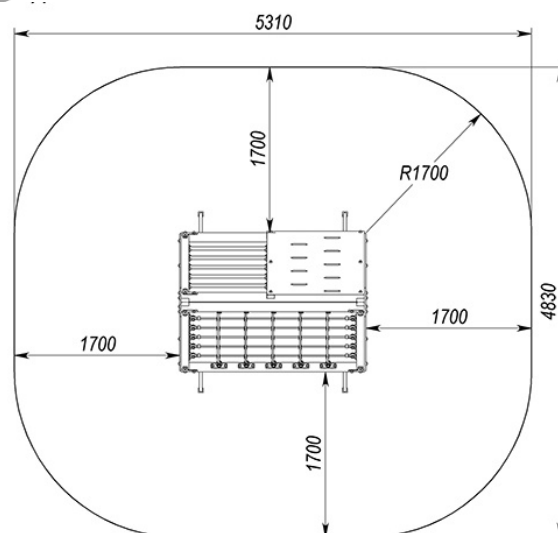
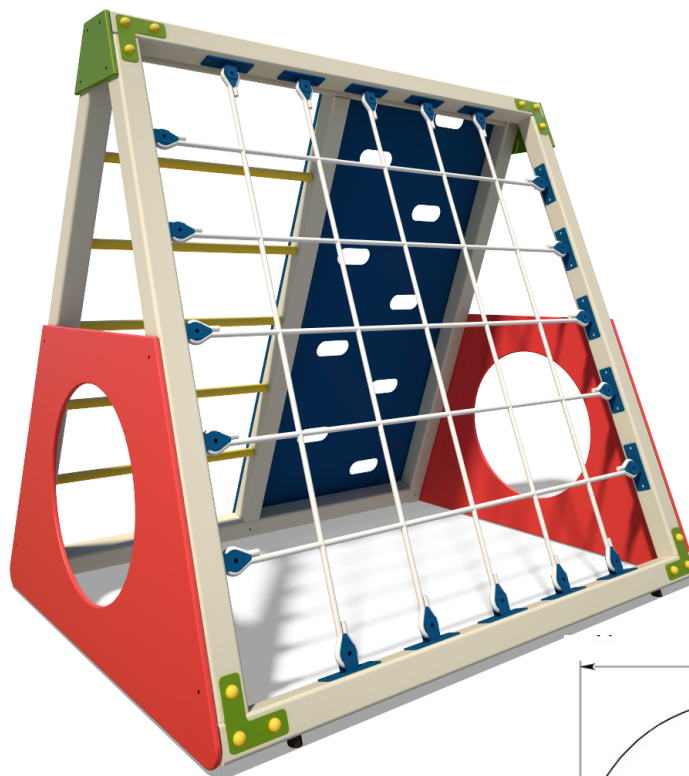

Ograniczenia wagowe:	80 kg
Wymiary urządzenia (DxSxW):	1910x1445x1844 mm
Strefa bezpieczeństwa:	5310x4830 mm

To urządzenie o bogatej funkcjonalności, które idealnie nadaje się do ćwiczeń usprawniających koordynację ruchową dziecka. W skład zestawu wchodzi: drabinka pozioma, rura strażacka, ścianka wspinaczkowa, kółka gimnastyczne na linie, drabinka oraz siatka linowa. Zestaw zalecany jest dla dzieci w wieku od 3 do 12 lat. Zabawa na takim zestawie sprzyja rozwojowi wszechstronnej sprawności fizycznej dziecka, kształtuje siłę, gibkość oraz wytrzymałość. Atrakcyjność zestawu podnosi siatka linowa, która zapewni dużo śmiechu i zabawy na świeżym powietrzu!

Wysokość swobodnego upadku 1800 mm.

Do malowania sklejki i detali drewnianych zostały użyte farby akrylowe na bazie wodnej, przeznaczone do użytku na placach zabaw.

Wykonany z klejonego drewna, wysokość 100 mm, szerokość 100 mm długość 2000mm.

Zastosowane siatka linowa.

Okres gwarancji: 24 m-ce (nie dotyczy zużycia eksploatacyjnego)

Sposób montażu – Urządzenie osadzone na stalowych kotwach w stopie betonowej zamocowanej w gruncie.

